



imh

INTERNATIONAL MATERIAL HANDLING

34, rue Henri de Vilmorin - 94400 Vitry-sur-Seine - France
Tél. +33 (0) 1 84 23 02 25 - Fax +33 (0) 1 84 16 67 06
info@imh-europe.eu www.imh-europe.eu

Importateur officiel
pour la France
des marques
Bendi, Drexel et Samag

BENDI B40AC-HL/B50AC-HL

CHARIOTS ÉLECTRIQUES GRANDE LEVÉE À MÂT ARTICULÉ 4 ROUES MULTI-FONCTIONS ET ALLÉES ÉTROITES

FICHE TECHNIQUE

Bendi®



Les Bendi B40AC-HL et B50AC-HL sont des chariots électriques grande levée 4 roues équipés de 2 roues avant en polyuréthane souple et 2 roues arrière en pneus pleins souples. Optimisation de la densité de stockage en allées étroites, polyvalence, productivité et confort sont les maîtres-mots qui caractérisent ces chariots qui évoluent aussi bien en intérieur qu'en extérieur.

DONNÉES STANDARDS

- Capacité 1996 kg et 2268 kg
- Hauteur d'élévation jusqu'à 12500 mm
- Largeur d'allée 2181 mm
- Mâts triplex à grande visibilité
- Tablier à déplacement latéral avec course de 285 mm
- Mât fixe et tablier inclinable 0° en avant et 3° en arrière
- Dosseret de charge hauteur 914 mm
- Travail en intérieur et extérieur
- Essieu articulé et pendulaire
- Roues arrière en pneus pleins souples
- Roues avant en polyuréthane
- Articulation DuraSteer™ de 180° garantie 5 ans
- Double transmission arrière
- Variateurs de traction et hydraulique Asynchrone
- Moteurs de traction et hydraulique Asynchrone
- Assise confortable avec l'ensemble des commandes à portée de main
- Affichage digital complet avec compteur horaire, auto-diagnostic et niveau de décharge batterie
- Siège en tissu réglable et pivotant
- Accoudoir et colonne de direction réglables, ceinture de sécurité, contact à clé, klaxon
- Direction assistée hydraulique DuraSteer™
- Protège-conducteur à quatre pieds
- Contact de présence intégré dans le siège conducteur
- Chassis robuste réalisé entièrement par robot
- Pré-cablage pour informatique embarqué
- Compatible avec tout accessoire classe IIA
- Accessibilité accrue pour les opérations de maintenance

OPTIONS

- Autres dimensions de fourches
- Phares de travail à LED, feu à éclat, feux arrière
- Positionneur de fourches intégré
- Fonctions hydrauliques complémentaires
- Pneus non-marquants, siège en vinyle
- Bac pour sortie latérale de la batterie
- Indicateur laser de la hauteur des fourches
- Caméra intégrée dans le tablier avec moniteur couleur LCD
- Protection chambre froide -30°
- Autres options sur demande

BENDI B40AC-HL/B50AC-HL



BENDI B40AC-HL/B50AC-HL

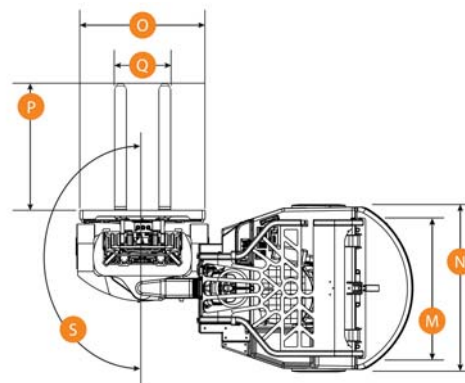
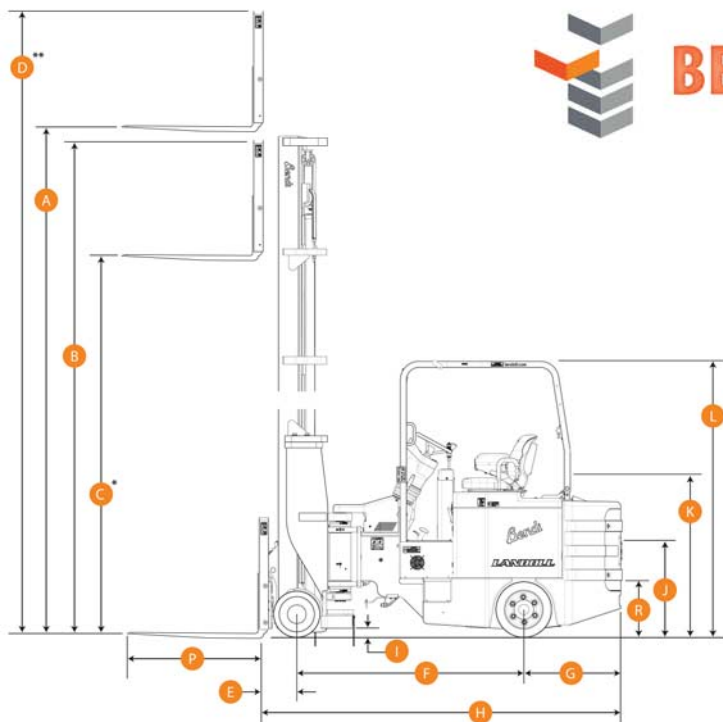

DONNÉES TECHNIQUES

| Modèle | | B40AC-HL | B50AC-HL | |
|--------------------------------------------------------|----------------------|--------------------|--------------------|------|
| Capacité | | 1996 | 2268 | kg |
| Centre de gravité | | 600 | | mm |
| Poids | Avec batterie | 6486 | 7886 | kg |
| Vitesse de translation | En charge | 10,5 | | km/h |
| | À vide | 11,3 | | km/h |
| Vitesse de levée | En charge | 0,46 | | m/s |
| | À vide | 0,56 | | m/s |
| Vitesse de descente | En charge | 0,51 | | m/s |
| | À vide | 0,46 | | m/s |
| Inclinaison | Avant/arrière | 0 / 3 | | deg |
| Distance du talon de fourche à l'axe de l'essieu avant | E | 305 | 318 | mm |
| Empattement | F | 1715 | 1854 | mm |
| Porte-à-faux arrière | G | 726 | 803 | mm |
| Longueur jusqu'à la face avant des fourches | H | 2750 | 2978 | mm |
| Garde au sol | I | 76 | | mm |
| Hauteur du plancher | J | 795 | | mm |
| Hauteur du siège conducteur | K | 1321 | | mm |
| Hauteur du protège-conducteur | L | 2261 | | mm |
| Largeur du protège-conducteur | M | 1020 | 1170 | mm |
| Largeur du châssis | N | 1270 | 1372 | mm |
| Largeur du tablier | O | 1040 | | mm |
| Longueur des fourches | P | 1000 | | mm |
| Écartement extérieur des fourches | Q | 240/1000 | | mm |
| Hauteur plancher du compartiment batterie | R | 489 | | mm |
| Largeur d'allée admissible | 1000 x 1200 mm | 1778 | 1930 | mm |
| | 1200 x 1000 mm | 1981 | 2134 | mm |
| | 800 x 1200 mm | 2181 | 2334 | mm |
| Largeur d'allée de dégagement | 1200 x 1000 mm | 2740 | 2896 | mm |
| Rampe admissible | En charge / À vide | 15 / 15 | | % |
| Puissance moteur hydraulique | | 12 | | kWh |
| Puissance moteur de traction | | 2 x 5,6 | 2 x 7,5 | kWh |
| Contrôle moteur hydraulique | Curtis | AC | | |
| Contrôle moteur de traction | Curtis | AC | | |
| Articulation avant | S | 180 | | deg |
| Roues avant | Polyuréthane | 14 x 5 / 356 x 127 | 15 x 6 / 381 x 152 | |
| Roues arrière | Pneus pleins souples | 18 x 7 / 457 x 178 | 18 x 9 / 457 x 229 | |
| Type batterie | | BS 48v 765A | BS 48v 935A | |
| Dimensions de la batterie | | 1130 x 660 x 570 | 1140 x 820 x 580 | mm |
| Dimensions du compartiment | | 1140 x 660 x 590 | 1140 x 830 x 590 | mm |
| Poids mini / maxi de la batterie | | 1181 / 1409 | 1590 / 1818 | kg |

DIMENSIONS DES MÂTS

| Modèle | Type de mât | Hauteur de levée | Hauteur du mât fermé | Hauteur de levée libre | Hauteur de mât déployé |
|-----------|-------------|------------------|----------------------|------------------------|------------------------|
| | | A | B | C | D |
| B40 AC-HL | Triplex | 7920 | 3560 | 2640 | 8830 |
| | | 8310 | 3680 | 2770 | 9220 |
| | | 9140 | 3960 | 3050 | 10050 |
| | | 9530 | 4090 | 3180 | 10440 |
| B50 AC-HL | Triplex | 10590 | 4450 | 3530 | 11500 |
| | | 11050 | 4600 | 3680 | 11960 |
| | | 11960 | 4900 | 3990 | 12870 |
| | | 12500 | 5080 | 4170 | 13410 |

* Levée libre avec dossier de charge de 914 mm

** Hauteur du mât déployé avec dossier de charge de 914 mm

Importateur officiel pour la France des marques Bendi, Drexel et Samag



34, rue Henri de Vilmorin - 94400 Vitry-sur-Seine - France
 Tél. +33 (0) 1 84 23 02 25 - Fax +33 (0) 1 84 16 67 06
 info@imh-europe.eu www.imh-europe.eu

